



Judoverband Sachsen e.V.

Ausschreibung Landesjugendsportspiele 2013 U12 wbl./ml.



- Veranstalter** : Landessportbund Sachsen e.V., Goyastraße 2d, 04105 Leipzig
vertreten durch den Judoverband Sachsen e.V., Goyastraße 2d, 04105
Leipzig Telefon : 0341 2171666 / Fax : 0341 9137764
E-Mail : office@sachsenjudo.de
- Ausrichter** : SV Sachsenwerk Dresden e.V. Abt. Judo
- Wettkampfort** : Margon Arena, Bodenbacher Str. 154, 01277 Dresden
Telefon am WK-Ort: 0174 / 1822683
- Termin** : **Sonnabend, 06. Juli 2013**
- Teilnehmer** : U12, Sportler/innen Platz 1 bis 3 der Judowettkämpfe der
Bezirksausscheidung zu den Landesjugendspielen (Mindestgraduierung 8. Kyu)
- Zeitplan** :
- | | |
|--------------------------|---|
| 07.30 – 08.30 Uhr | Inoffizielles Wiegen |
| 08.30 – 09.30 Uhr | Offizielles Wiegen |
| 10.00 Uhr | Eröffnung anschließend Wettkampfbeginn |
| 14.00 – 15.00 Uhr | Training mit Überraschungsgast
anschließend Siegerehrung |

Im Rahmen der angegebenen Zeiten erfolgt gewichtsklassenweise die Erhebung von Athletiktestwerten (siehe Seite 2 der Ausschreibung). Athletiksachen sind mitzubringen!

- Modus** : Doppel-KO-System, bei weniger als 6 Kämpfern/innen in der Gewichtsklasse „Jeder gegen Jeden“, U12 kämpft nach den WK-Regeln der U12 des Vorjahres, Wertung der Ergebnisse aus Judo und Athletik im Verhältnis von 60:40
- Jahrgänge** : 2002 und 2003
- Gew.-klassen** :
- | | |
|-------------------|---|
| Jugend U12 wbl. : | -24, -27, -30, -33, -36, -40, -44, -48, -52, +52 kg |
| Jugend U12 ml. : | -25, -28, -31, -34, -38, -42, -46, -50, -55, +55 kg |
- Preise** : Medaillen und Urkunden Platz 1-3
- Sportl.Leitung** : René Liesebach-Pohlank
- Kampfrichter** : lt. Einsatzplan des Kampfrichterreferenten des JVS
- Mattenanzahl** : 4 Matten mit je 6 m x 6 m Kampffläche und 3 m Sicherheitsfläche
- Meldung an** : Durch die Verantwortlichen der Sportbezirke auf beigefügter Meldeliste vollständig ausgefüllt in Excel (max. 2003) als E-Mail-Anhang an rene.liesebach@sachsenjudo.de und in Kopie an office@sachsenjudo.de
- Mit der Meldung zu dieser Maßnahme erklären sich die Teilnehmer/innen / Erziehungsberechtigte mit der elektronischen Speicherung ihrer / der wettkampfrelevanten Daten und deren Veröffentlichung in Aushängen, im Internet und in sonstigen Publikationen des JVS sowie dessen Untergliederungen einverstanden. Gleiches gilt für die Präsentationen von Bildern.
- Meldeschluss** : **bis 30. Juni 2013** durch die Sportbezirke des JVS
- Startgeld** : 5,00 € pro gemeldete/n Wettkämpfer/in, **Barzahlung vor Ort**
- Hinweise** : Gaststättenversorgung in der Sporthalle vorhanden! Ausrichter übernimmt keine Haftung! Betreten der Halle nur in Sportschuhen!
- Anfahrt** : Anfahrtshinweise unter <http://www.margonarena-dresden.de> (Bereich Besucherinformation)

Athletikstationen und Gesamtbewertung:

Die Athletikstationen sind alle Bestandteil des JVS-Sichtungsprogramms, was unter www.sachsenjudo.de, Bereich Sportgeschehen/ Leistungssport auch zum Download bereitsteht.

1. Schlussweitsprung:

Aus dem Stand an der Absprunglinie wird nach einer Auftaktbewegung ein beidbeiniger Schlusssprung ausgeführt. Gemessen wird die Weite auf 5cm gerundet. Der weiteste Sprung von drei Wertungsversuchen wird bewertet.

2. Schrägzüge an der Klimmzugstange:

Mit Ristgriff (Handrücken zeigt nach oben) wird die Klimmzugstange gefasst. Die Beine werden auf jene Höhe an die Sprossenwand gestellt, bei der sich die gestreckten Arme des Sportlers senkrecht zum gestreckten Körper befinden. Die Arme werden anschließend gebeugt, bis das Kinn bei gerade gehaltenem Kopf die Höhe der Stange erreicht, und wieder vollständig gestreckt. Zu achten ist auf eine durchweg gestreckte Körperhaltung. Bewertet wird die Anzahl fehlerfrei ausgeführter Schrägzüge an der Klimmzugstange.



3. Crunches (30 Sekunden):

Der Sportler liegt auf dem Rücken, die Fersen sind auf einem Hocker abgelegt. Im Knie- und Hüftbereich wird jeweils ein rechter Winkel eingenommen. Auf ein Startsignal wird 30 Sekunden lang möglichst oft ein Tennisball um beide Oberschenkel kreisend übergeben (nicht werfen!). Die Übergabe erfolgt jeweils vor oder hinter den Oberschenkeln. Bewertet wird die Anzahl korrekt ausgeführter Wiederholungen innerhalb von 30 Sekunden.



4. Rumpfbeugen vorwärts:

Der Sportler steht ohne Schuhe mit geschlossenen Beinen auf der Bank. Er führt eine Rumpfbeuge vorwärts mit gestreckten Knien aus. Gemessen und bewertet wird der mit den Fingerspitzen erreichte tiefste Punkt (in cm), der mindestens zwei Sekunden gehalten werden kann (kein Federn). Messwerte über dem Bankniveau werden mit „Minus“ bewertet. Es ist unbedingt auf sachgemäße Erwärmung und die Streckung der Knie zu achten.

5. Sternlauf:

Die entsprechend der Abbildung angeordneten Medizinbälle sind schnell anzulaufen. Beim Start und an jedem Anlaufpunkt sind die Medizinbälle mit der Hand zu berühren. Die Bälle werden nicht umlaufen, die Laufrichtung wird vor dem Medizinball gewechselt. Die Zeit wird beim Überlaufen der Ziellinie gestoppt (keine Berührung des Balles erforderlich). Es gibt zwei Wertungsversuche. Bewertet wird die Zeit des besseren Versuchs.

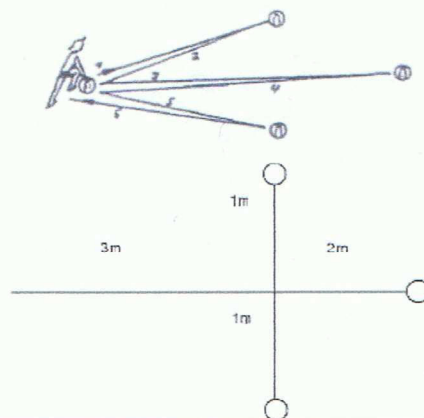

Gesamtbewertung Judo und Athletik (60:40)

Platz Judo	Pkt. Judo	Platz Athletik	Pkt. Athletik
1	10	1	10
2	9	2	9
3	7	3	8
3	7	4	7
5	5	5	6
5	5	6	5
7	3	7	4
7	3	8	3
darüber	1	darüber	1

Die Gesamtpunktzahl ermittelt sich aus:

$$\frac{\text{Pkt. Judo} \times 1,5 + \text{Pkt. Athletik}}{2}$$

Bei Gleichheit der Gesamtpunktzahl entscheidet die bessere Platzierung im Wettkampf. Ist immer noch Gleichheit entscheidet die bessere Platzierung in der Athletik. Sollte dann noch Gleichheit bestehen entscheidet das Los!

Veranstalter

Judoverband Sachsen e.V.

Ausrichter

SV Sachsenwerk Dresden e.V.